

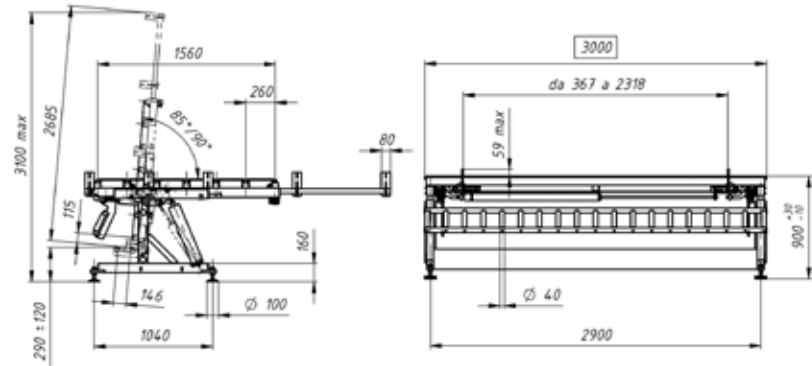

BBS - 01 - 300

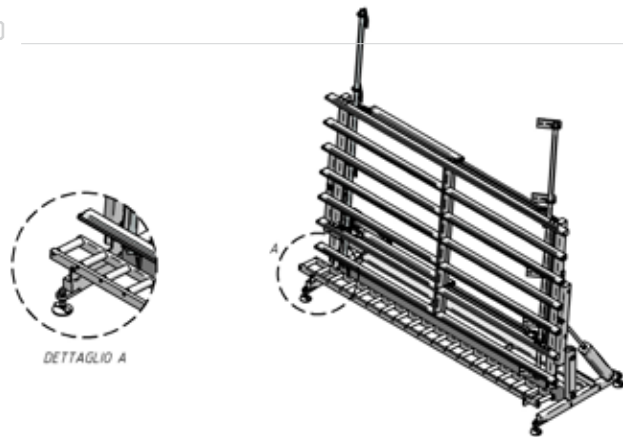



Banco di assemblaggio, vetratura e collaudo.

- Il piano di lavoro è ribaltabile per facilitare il carico e lo scarico dei componenti; tutte le regolazioni sull'infisso possono essere effettuate con la tavola del banco in posizione verticale grazie a due strettoi regolabili.
- La base del banco è dotata di rulliera per facilitare la movimentazione di particolari pesanti o di grandi dimensioni.
- Piano di lavoro basculante da 0° (orizzontale) a 85°
- Superficie di lavoro ricoperte con inserti in EPDM
- Altezza del piano di lavoro regolabile
- Rulliera ribaltabile con comando pneumatico
- Sistema di morsaggio a strettoio centrale con barre a scomparsa
- Barra strettoio con palette regolabili

Assembly, glazing and test bench .

- The worktop can be turned over to facilitate component loading and unloading; all adjustments on the frames can be done with the bench table in the vertical position thanks to two adjustable presses .
- The base of the bench is fitted with a roller unit that facilitates movement of heavy or large parts.
- Tilting worktop from 0° (horizontal) to 85°
- Work surface coated with EPDM inserts
- Adjustable worktop height
- Pneumatically controlled tiltable roller unit
- Central press clamping system with concealed bars
- Clamping bar with adjustable blades

Table d'assemblage, vitrage et test de fonctionnement.

- La table d'usinage est basculante pour faciliter le chargement et le déchargement des composants ; tous les réglages sur les huisseries peuvent être effectués quand le plan de la table est en position verticale, grâce à deux dispositifs de serrement réglables .
- La base de la table est équipée de rouleaux pour faciliter la manutention de composants lourds ou de grandes dimensions .
- Table d'usinage basculante de 0° (à plat) à 85°
- Surface d'usinage recouverte d'inserts en EPDM
- Hauteur de la table d'usinage réglable
- Rouleaux basculants avec commande à alimentation pneumatique
- Système d'étau à serrage central avec barres escamotables
- Barre de serrement avec palettes réglables

Banco de ensamblaje, acristado y ensayo.

- El plano de trabajo es volcable para facilitar la carga y la descarga de los componentes; todas las regulaciones sobre la carpintería pueden efectuarse con el tablero del banco en posición vertical gracias a dos zunchos regulables.
- La base del banco tiene un transportador de rodillos para facilitar el desplazamiento de piezas pesadas o de grandes medidas.
- Tablero de trabajo basculante entre 0° (horizontal) y 85°
- Superficies de trabajo cubiertas con aplicaciones de EPDM
- Altura del tablero de trabajo regulable
- Transportador de rodillos volcable con mando neumático
- Sistema de fijación con zuncho central con barras ocultables
- Barra zuncho con paletas regulables

Verglasungs- und Kontrolltisch.

- Kippbare Arbeitsfläche für ein einfaches Be- und Entladen der Teile. Alle Arbeiten am Rahmen können mit dem Montagetisch in senkrechter Position durchgeführt werden, da der Rahmen von zwei einstellbaren Spanner blockiert wird.
- Das Untergestell vom Montagetisch ist mit einer Rollenbahn ausgestattet, die das Be- und Entladen besonders schwerer oder großer Elemente erleichtert .
- Arbeitsfläche kippbar von 0° (waagrecht) bis 85°
- Arbeitsfläche mit Einsätzen aus EPDM
- Arbeitsfläche höhenverstellbar
- Rollenbahn mit pneumatischem Antrieb kippbar
- Zentrales Spannersystem mit versenkbarer Stange
- Spannerstange mit einstellbaren Backen

Banco de montagem, vitrificação e ensaio .

- El plano de trabajo es volcable para facilitar la carga y la descarga de los componentes; todas las regulaciones sobre la carpintería pueden efectuarse con el tablero del banco en posición vertical gracias a dos zunchos regulables.
- A base do banco é dotada de tapete com rolos para facilitar a movimentação de peças pesadas ou de grandes dimensões .
- Superfície de trabalho basculante de 0° (horizontal) a 85°
- Superfícies de trabalho recobertas com aplicações em EPDM
- Altura da superfície de trabalho regulável
- Tapete com rolos invertível com comando pneumático
- Sistema de garra com estreitamento central com barras retrácteis
- Barra com estreitamento com pás reguláveis

Dati Tecnici

- Pressione d'esercizio bar 7
- Consumo aria per ciclo NI 110
- Peso kg. 273

Technical Data

- Compressed air supply bar 7
- Air consumption perworking cycle NI 110
- Weight kg. 273

Données Techniques

- Pression de service. bar 7
- Consommation d'air pour cycle NI 110
- Poids kg. 273

Datos Tecnicos

- Presión de alimentación bar 7
- Consumo de aire por ciclo de trabajo NI 110
- Peso kg. 273

Technische Daten

- Druckluftanschluß bar 7
- Luftverbrauch je Arbeitszyklus. NI 110
- Gewicht kg. 273

Dados Tecnicos

- Pressao de alimentação bar 7
- Consumo de ar por ciclo NI 110
- Peso kg. 273